

LBRIS

We know
books



MINECRAFT

CUM SĂ

DESENEZI

Traducere din limba engleză: Ioana Vodă



București, 2024



INTRODUCERE	4	CREEAȚĂ-ȚI ARMURA	68
NOȚIUNI DE BAZĂ	5	ARSENALUL	70
2D SAU NU?	6	PĂIANJEN	74
MODELE DE BANNERE	8	SHELET	76
INTRODUCERE ÎN IZOMETRIE	10	PIGLIN	78
CUBURI ȘI GRILE	14	VARIANȚII DE PIGLIN	80
PERSPECTIVĂ	16	UN INVOCATOR	82
LUMINI ȘI UMBRE	18	RAVAGER	84
DELFIN	20	MODELE DE CREATURI	86
ALBINĂ	22	ANIMAREA PERSONAJULUI TĂU	88
PORC	24	MONSTRU ÎN FLĂCĂRI	90
PORCUȘOR	26	PORC MISTREȚ	94
BROASCĂ	28	GARDIAN	96
VACĂ	30	SKULKER	98
CALAMAR STRĂLUCITOR	32	ZOMBI	100
CAPRĂ	34	Creeper	102
AXOLOTL	36	WITHER	104
IEPURE	38	WARDEN	106
JUCĂTOR	40	DRAGON ENDER	108
PROIECTAREA DE AVATARURI	42	CLĂDIRI	110
SĂTERN	44	COPACI	114
ȚINUTELE SĂTERNULUI	46	PLANTE	116
GOLEM DE FIER	48	CONSTRUIEȘTE UN PEISAJ	118
O VULPE ȘI UN PUI DE VULPE	50	LA REVEDERE	124
PANDĂ	52		
STĂRILE UNUI URS	54		
PUI DE PANDĂ	55		
PISICĂ	56		
ALLAY	58		
STRIDER	60		
CAL	62		
CREEAȚĂ-ȚI PROPRIUL MONSTRU	64		
CĂLĂRIND MONȘTRI	66		

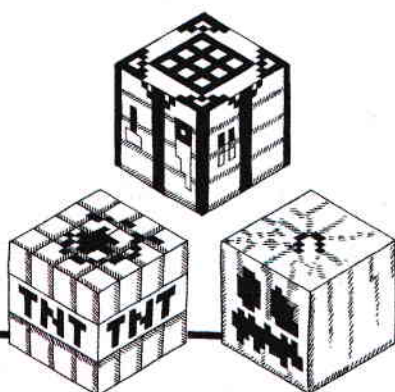

SĂ INCEPEM!

Fiind o carte despre cum să desenezi, vom începe cu câteva noțiuni de bază. Fie că ești un artist în devenire sau cineva care abia își începe călătoria artistică, amintește-ți întotdeauna că nu contează dacă desenele tale ies puțin diferit față de cele din carte – de fapt, ar trebui să te bucuri dacă se întâmplă lucrul acesta. Imaginează-ți cum ar fi dacă arta tuturor ar arăta mereu la fel. Ar fi plictisitor, nu-i așa?

Pașii pe care trebuie să-i urmezi sunt concepuți pentru a te învăța cum să desenezi formele de bază, dar odată ce le-ai învățat, le poți adapta așa cum vrei și îți poți explora propriul stil artistic. Așadar, acum că am stabilit că toate desenele tale vor arăta MINUNAT, să începem. Poți lucra pagină cu pagină sau poți să te oprești acolo unde dorești pentru a desena creaturile care îți plac cel mai mult. Alegerea îți aparține! Cel mai important este să te distrezi.

AI NEVOIE DE:

- Hârtie
- Creion
- Gumă de șters
- Ascuțitoare
- Riglă

SFATURI ESENȚIALE

1 NU APEȘA PREA TARE

Desigur, trebuie să apeși suficient de tare pentru a vedea ce desenezi, dar încearcă să nu apeși atât de tare încât să fie dificil să ștergi dacă greșești – mai ales când desenezi fețele creaturilor.

2 NU TREBUIE SĂ FIE PERFECT

La fel ca Minecraft, această carte este menită să fie distractivă. Nu îți face griji dacă desenul tău nu iese așa cum ți-ai dorit – desenul necesită practică, așadar, cu cât exersezi mai mult, cu atât vei deveni mai bun. Uneori, desenele care nu sunt perfecte sunt cele mai interesante.

3 EXPERIMENTEAZĂ

Deși primești instrucțiuni pas cu pas, nimic nu te oprește să schimbi poziția membrilor, să încerci perspective diferite și să ajustezi creaturile. Poți chiar să folosești noile tale abilități pentru a inventa propria creatură.

Toate pictogramele din Minecraft sunt formate din pixeli – mici pătrate care alcătuiesc imaginile în tehnologie. Pe ecranele obișnuite de calculator sau televizor, pixelii sunt atât de mici încât nu îi poți vedea, însă Minecraft a ales aspectul pixelat.

Iată o mulțime de exemple de pictograme pe care poți și tu să le încerci. Începe de sus sau de jos și desenează linie cu linie toți pixelii, apoi colorează-i – vezi pagina 18 pentru instrucțiuni despre desenarea umbrelor.

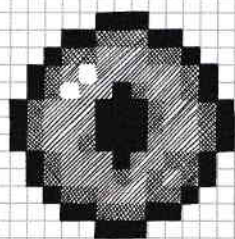

OCHI DE ENDER

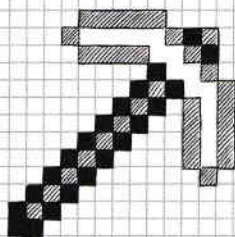

TÂRNĂCOP

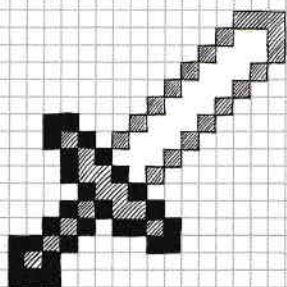

SABIE

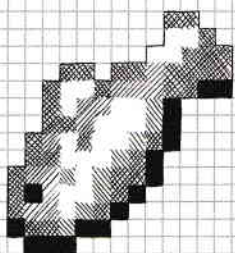

COD CRUD

SFAT ESENȚIAL

Cel mai simplu mod de a desena obiectele este folosind hârtia cu linii sau punctată, dar nu te îngrijora dacă nu ai una – poți întotdeauna să desenezi grila singur sau să desenezi obiectele fără linii ajutătoare.

După cum știm, majoritatea lucrurilor din Minecraft sunt 3D - blocurile, creaturile, lumea -, dar există și multe imagini 2D în joc, așa că vom începe cu acestea. Imaginile principale 2D din joc sunt pictogramele. Există o pictogramă pentru aproape orice în Minecraft, toate putând fi găsite în inventarul tău - cu excepția modului Survival, unde trebuie să le găsești mai întâi în joc.

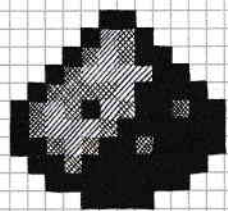

PRAF DE PIATRĂ ROȘIE

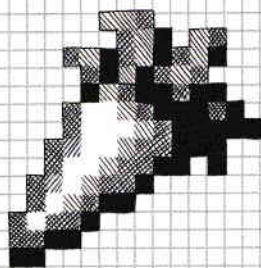

MORCOV

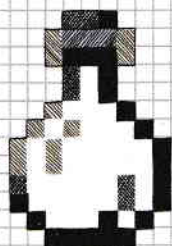

STICLĂ

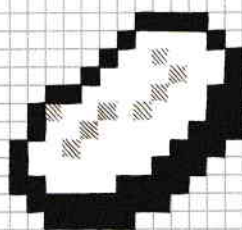

CARNE DE VITĂ

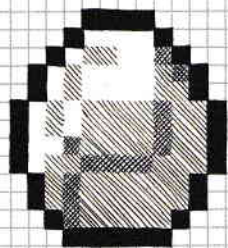

DIAMANT

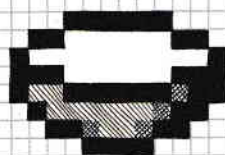

BOL

MODELE DE BANNERE

Iată câteva idei pentru a începe. Folosește bannerele goale de mai jos pentru a exersa și a crea designuri uimitoare. Poți folosi un creion pentru a încerca diferite tipuri de umbrire, așa cum am făcut noi (vezi pagina 18), sau poți să folosești creioane colorate.

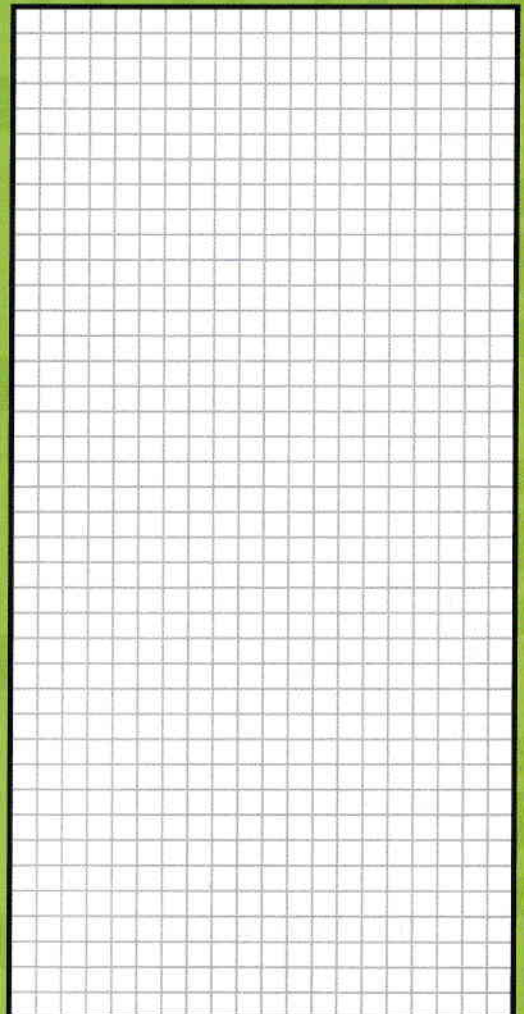
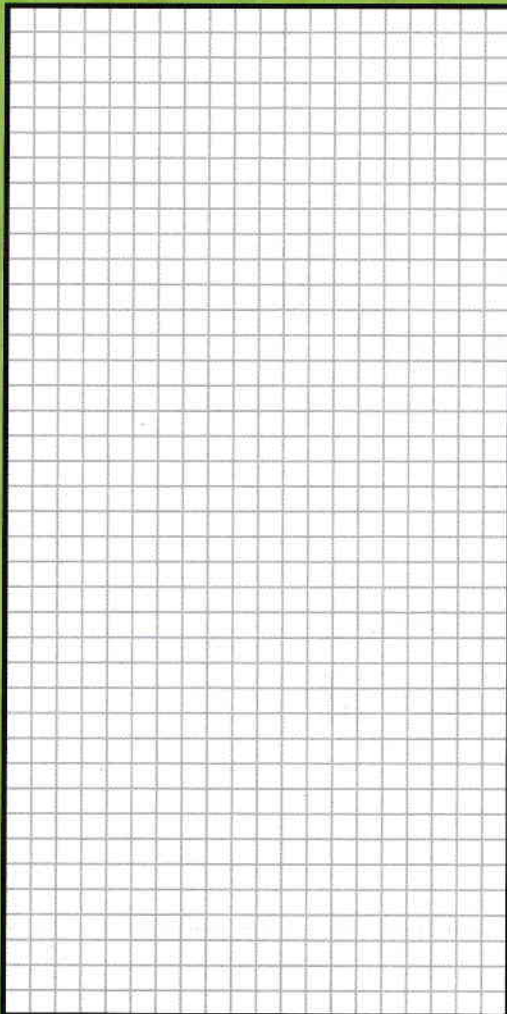
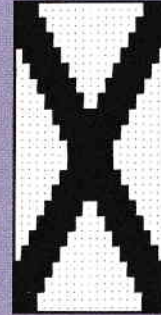
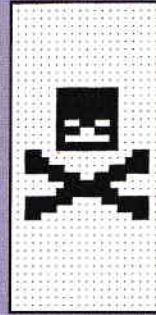
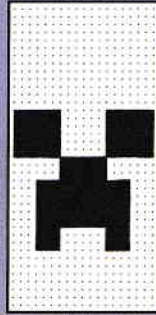

Bannerele sunt o modalitate excelentă de a adăuga decor la construcțiile tale și de a-ți pune amprenta personală în joc. La fel ca pictogramele, bannerele sunt formate din pixeli și poți folosi orice culori dorești pentru a crea o imagine sau un model. Poți crea orice, de la o imagine a creaturii tale preferate la caracterul tău sau chiar la un blazon. Poți să le desenezi înainte să le construiești în joc.

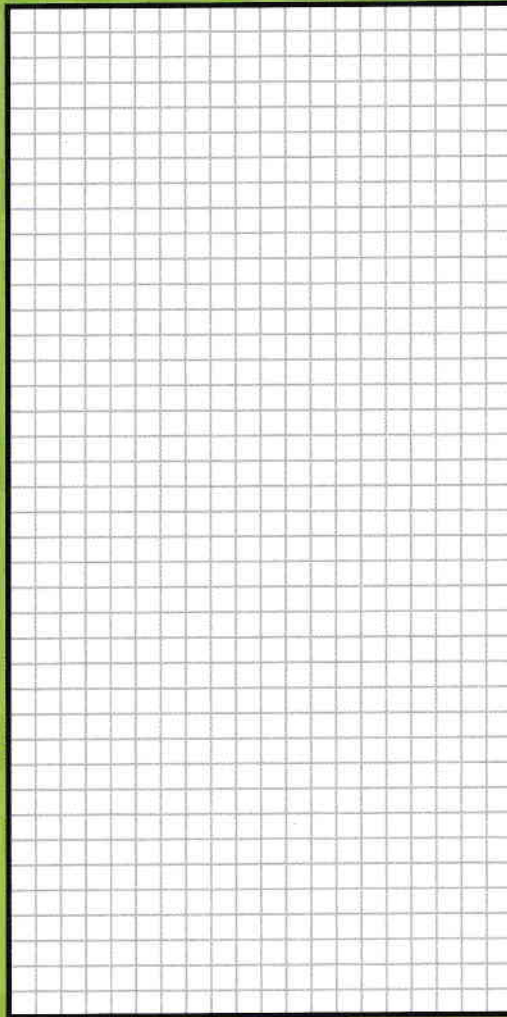
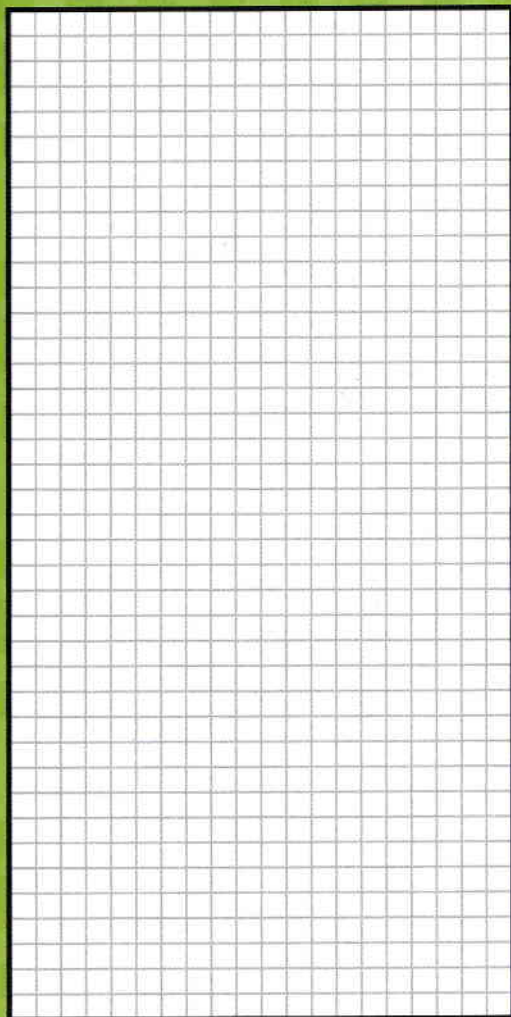

SFAT ESENȚIAL

Dacă folosești hârtia ta, este bine să știi că bannerele au 20 de pătrate lățime și 40 de pătrate înălțime. Este mai ușor să desenezi pe hârtie cu grilă, dar poți și să folosești o riglă ca să desenezi o grilă singur.

INTRODUCERE ÎN IZOMETRIE

CUB SAU CUBOID?

Cuburile, la fel ca blocurile, au toate fețele pătrate, în timp ce un cuboid înseamnă „asemănător unui cub”, deci fețele pot fi dreptunghiulare, nu pătrate. Un bloc tipic din Minecraft este un cub, în timp ce majoritatea creaturilor sunt alcătuite din cuboizi.

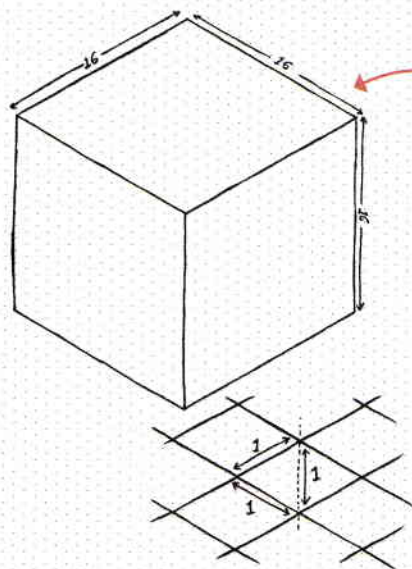

Laturile cubului
au aceeași
lungime.

Cuboizii pot
avea orice
lungime. Pot
fi subțiri sau
groși, lungi sau
scurți.

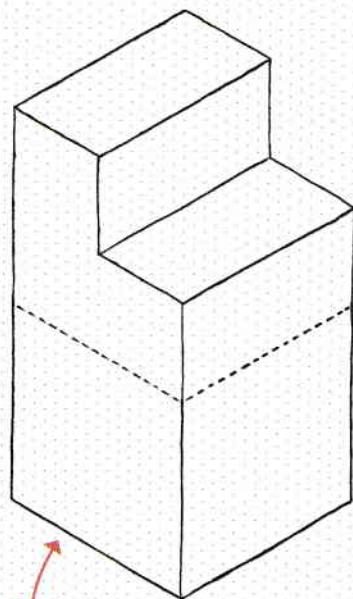
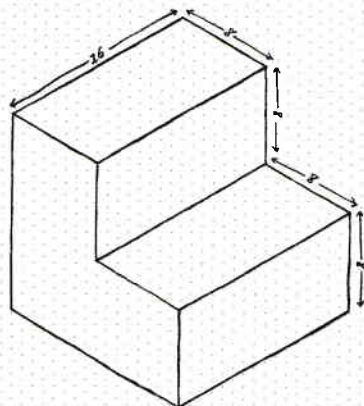
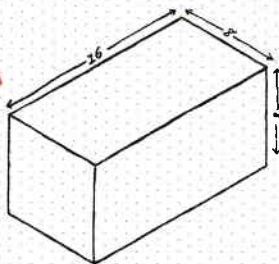

Poți îmbina cuboizi și cuburi
pentru a crea alte forme,
cum ar fi scările.

Minecraft este alcătuit din blocuri. Asta înseamnă că abilitatea de a desena cuburi și cuboizi este esențială pentru a desena orice obiect 3D în Minecraft. Poți începe să desenezi cuburile folosind hârtie izometrică, deoarece este concepută pentru a te ajuta să desenezi cuburi perfecte doar unind punctele.

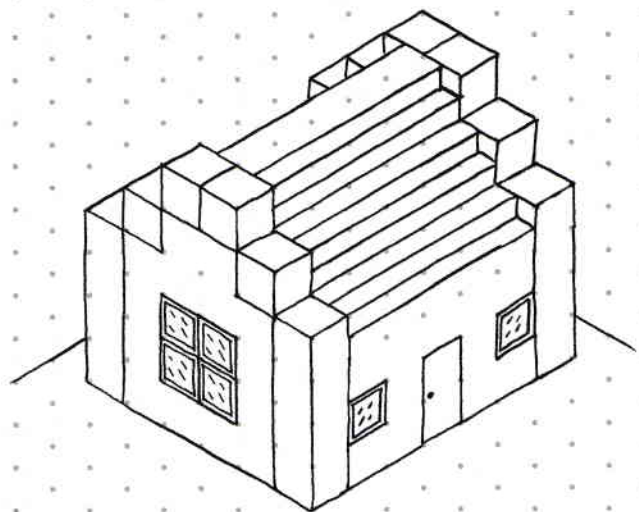

REGULI PENTRU A FOLOSI HÂRTIA IZOMETRICĂ

Poți folosi o combinație de cuburi și cuboizi pentru a crea aproape orice formă în Minecraft, chiar și case. Prin unirea punctelor pe hârtia izometrică poți desena cu ușurință cuburi și cuboizi, stivindu-le pentru a crea diverse forme.

SUNT ȘI DEZAVANTAJE?

Desenarea cuburilor pe hârtie izometrică este ușor de realizat, dar are o limitare: poți desena doar dintr-un singur unghi. Deși este excelentă pentru început, s-ar putea să simți că îți limitează desenele și creativitatea. Așa că nu trebuie să o folosești mereu – desenează așa cum dorești.

